

RIDGID®

MANUAL DO PROPRIETÁRIO

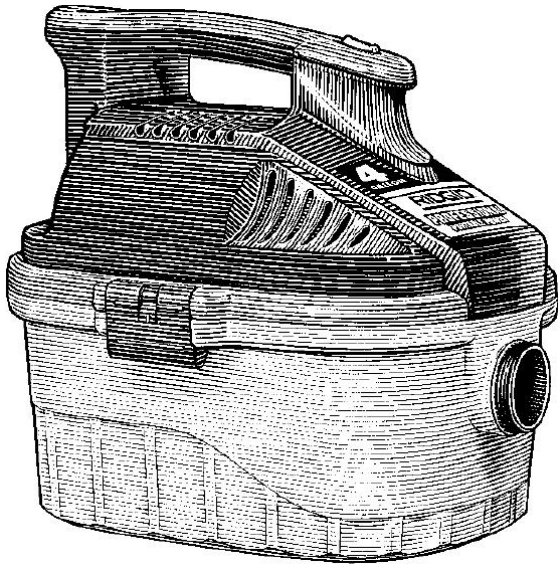

WD4050

ASPIRADOR DE
MOLHADO/SECO
4 GALÕES

Para sua segurança:
Leia todas as instruções cuidadosamente
Guarde este manual para referência futura

EM CASO DE DÚVIDAS, OU PARA MAIS INFORMAÇÕES, ENTRE EM
CONTATO PELO TELEFONE

55-11-4689-3113
(www.ridgid.com.br)

Índice

Seção	Página	Seção	Página
Índice	2	Operação	8
Instruções de segurança importantes	2	Aspiração de materiais secos	8
Palavras indicativas de segurança	2	Aspiração de líquidos	8
Guarde estas instruções	4	Esvaziamento do tambor de poeira	9
Introdução	4	Abrigo do cabo	9
Desembalagem e verificação da embalagem	5	Recurso de insuflação	9
Conteúdo	5	Manutenção	10
Lista de conteúdo da embalagem	5	Limpeza do filtro do aspirador	10
Conhecendo seu aspirador	5	Aspirador de molhado/seco	10
Substituição da bóia/carcaça	6	Peças de reparo	11
Montagem/substituição do filtro	7		
Armazenamento do cabo e mangueira	7		

INSTRUÇÕES DE SEGURANÇA IMPORTANTES GUARDE ESTAS INSTRUÇÕES

Leia e entenda este manual do proprietário e todos os rótulos existentes no aspirador de molhado/seco antes de sua operação. Segurança é uma combinação de bom senso, alerta permanente e saber como seu aspirador funciona. Use o aspirador apenas conforme descrito neste manual. Para reduzir o risco de ferimentos pessoais e danificar seu aspirador de molhado/seco, use somente os acessórios recomendados pela RIDGID.

Palavras indicativas de segurança
PERIGO: Significa que se a informação de segurança não for seguida alguém será grave ou mortalmente ferido.

ADVERTÊNCIA: Significa que se a informação de segurança não for seguida alguém pode ser grave ou mortalmente ferido.

CUIDADO: Significa que se a informação de segurança não for seguida alguém pode se ferir.

Ao usar seu aspirador de molhado/seco, siga as precauções de segurança básicas, incluindo as seguintes.

ADVERTÊNCIA - Para reduzir o risco de incêndio, descarga elétrica ou ferimentos:

- Não deixe o aspirador ligado sem ninguém por perto.
- Não aspire ou use este aspirador de molhado/seco, perto de líquidos combustíveis ou inflamáveis, gases ou vapores explosivos como gasolina ou outros combustíveis, fluido de acendimento, limpadores, tintas a base de óleo, gás natural, hidrogênio ou poeiras explosivas como pó de carvão, pó de magnésio, pó granular ou pólvora. A ocorrência de faíscas no interior do motor pode detonar vapores ou pós inflamáveis.
- Não aspire nada que esteja queimando ou liberando fumaça, como, cigarros, palitos de fósforo ou cinzas quentes.
- Mantenha o cabo distante de superfícies quentes.
- Não exponha o aspirador a chuva. Armazene-o internamente.
- Não desconecte da rede elétrica puxando pelo cabo. Para desconectar, segure o plugue, não o cabo.
- Não utilize o aspirador com o cabo, plugue ou outras partes danificadas.
- Se seu aspirador de molhado/seco não estiver operando como deve, tiver partes faltando, foi derrubado ou danificado, deixado ao ar livre ou mergulhado em

água, leve-o para uma central de assistência técnica autorizada.

- Não puxe ou transporte pelo cabo, não use o cabo como alça, não feche uma porta sobre o cabo nem puxe o cabo pelas bordas ou cantos afiados.
- Não opere o aspirador de molhado/seco sobre o cabo.
- Não manipule o plugue ou o aspirador de molhado/seco com as mãos molhadas.
- Para reduzir o risco de danos à saúde por vapores ou poeiras, não aspire materiais tóxicos.
- Não use nem armazene o aspirador nas proximidades de materiais perigosos.
- Não use este aspirador de molhado/seco com um filtro rompido ou sem o filtro instalado, a não ser para aspiração de líquidos conforme descrito na seção de operação deste manual.
- Não permita que o aparelho seja utilizado como um brinquedo. É necessária atenção especial quando ele for utilizado por próximo a crianças.
- Não deixe o aspirador de molhado/seco quando ele estiver conectado. Desconecte-o da tomada de energia elétrica quando não estiver em uso e antes de reparos. Desligue o aspirador de molhado/seco antes da desconexão.
- Para reduzir o risco de ferimentos causados por acionamento acidental, desconecte o cabo de energia elétrica antes de substituir ou limpar o filtro
- Não insira nenhum objeto nas frestas de ventilação. Não aspire com nenhuma das frestas de ventilação obstruídas; mantenha o aspirador livre de poeira, fibras de tecido, fios de cabelo ou de qualquer outra coisa que possa reduzir o fluxo de ar.
- Conserve o cabelo, vestuário solto, dedos e todas as partes do corpo distantes de frestas e peças móveis.
- Para reduzir o risco de quedas, tome o máximo cuidado ao limpar escadas

Quando usar o aparelho como ventilador:

- Direcione o fluxo de ar apenas para a área de trabalho.
- Não direcione o ar para as pessoas que se encontram próximas.
- Mantenha as crianças distantes enquanto estiver soprando.

- Não use o ventilador para nenhuma outra tarefa que não seja soprar sujeiras e fragmentos.
- Não use o aspirador de molhado/seco como um pulverizador.

Este aspirador de molhado/seco é duplamente isolado, o que elimina a necessidade de um sistema de aterramento separado. Use apenas peças de reposição idênticas. Leia as instruções de Manutenção do aspirador de molhado/seco duplamente isolado antes de reparos.

Use este aspirador de molhado/seco conforme descrito neste manual.

Cuidado:

- Não aspire fuligens ou cinzas de lareira fria com o filtro aspirador de molhado/seco padrão. Consulte a seção Peças de reparo para informações sobre o filtro apropriado. Este tipo de poeira é muito fino e não é capturada pelo filtro, podendo causar danos.

Observe as seguintes advertências que aparecem no alojamento do motor de seu aspirador de molhado/seco.

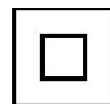

**DUPLAMENTE ISOLADO
NÃO REQUER ATERRAMENTO
AO EXECUTAR CONSERTOS
UTILIZE APENAS PEÇAS DE
REPOSIÇÃO IDÊNTICAS**

ADVERTÊNCIA: Para reduzir o risco de descargas elétricas, não guarde o aspirador exposto a chuvas.

ADVERTÊNCIA: Para sua própria segurança, leia e obedeça ao manual do proprietário. Não opere o aparelho desacompanhado. Não aspire cinzas quentes, poeira de carvão, substâncias tóxicas, inflamáveis e outros materiais perigosos. Não use nas proximidades de líquidos ou vapores explosivos.

A operação de qualquer aparelho aspirador ou ventilador pode fazer com que objetos estranhos sejam soprados na direção dos olhos, podendo resultar em ferimentos graves. Sempre utilize os óculos de proteção de segurança, não óculos comuns, compatíveis com a norma ANSI Z87.1 (ou no Canadá CSA Z94.3-99) mostrados na embalagem. Óculos comuns possuem apenas lentes à prova de choque, não se tratando de óculos de segurança. Os óculos de segurança estão disponíveis em muitas lojas de varejo locais. Óculos não compatíveis com a norma ANSI ou CSA podem ferir gravemente seus olhos quando quebrados.



Para reduzir o risco de ferimentos no ouvido, use protetores auriculares quando for utilizar o aspirador por um longo período

Introdução

Este aspirador de molhado/seco foi projetado apenas para uso doméstico. Ele pode ser utilizado para aspiração leve de substâncias secas ou úmidas e também pode ser usado como um ventilador. Seu design de peso leve permite uso para a maioria das pequenas tarefas domésticas de aspiração. Familiarize-se com os recursos contidos no produto e leia o manual do proprietário inteiro para o uso específico de seu novo aspirador de molhado/seco.

ou quando utilizado em uma localidade barulhenta.

Para operações com muita poeira, use uma máscara de proteção contra poeira. Utilize apenas cabos de extensão que sejam especificados para uso externo. Cabos de extensão em condições insatisfatórias ou que apresentem uma bitola de fio não suficiente podem representar riscos de incêndio e descargas elétricas. Ao utilizar um cabo de extensão, certifique-se de que ele esteja em bom estado. O uso de qualquer cabo de extensão causará alguma perda de potência. Para manter a perda a um valor mínimo, use a tabela a seguir para escolher a bitola de fio mínima do cabo de extensão.

Comprimento do cabo de extensão	Bitola (A.W.G.)
0 - 50 pés	14
50 - 100 pés	12

OBSERVAÇÃO IMPORTANTE

Leia cuidadosamente

Descargas estáticas são comuns - Em áreas secas, ou quando a umidade relativa do ar estiver baixa. Para reduzir a ocorrência de descargas estáticas em sua residência, o melhor procedimento é adicionar umidade ao ar com um umedecedor auxiliar.

Desembalagem e verificação do conteúdo da embalagem

Retire o conteúdo da embalagem. Verifique cada item com a lista de conteúdo da embalagem. Entre em contato pelo telefone 1-800-4-RIDGID (1-800-474-3443) ou (www.ridgidvac.com) se qualquer peça estiver danificada ou faltando.

Lista de conteúdos da embalagem

Item	Descrição	Qtd.
A	Aspirador de molhado/seco de 4 galões	1
B*	Esfera flutuante (Montada)	1
C*	Carcaça do filtro (Montada)	1
D*	Filtro VF3500 (Montado)	1
E*	Placa de filtro (Montada)	1
F*	Porca de filtro	1
G**	Abafador difusor	1
H	Bocal para a limpeza de carro	1
J	Mangueira	1
K	Manual do proprietário	1

*Esses itens podem ser fornecidos pré-montados. Se eles não estiverem presentes na caixa de papelão, verifique se eles já estão pré-montados no cabeçote de potência.

**Usado para dispersar a corrente de ar de escape, reduzindo o ruído. Insira na porta de ventilação.

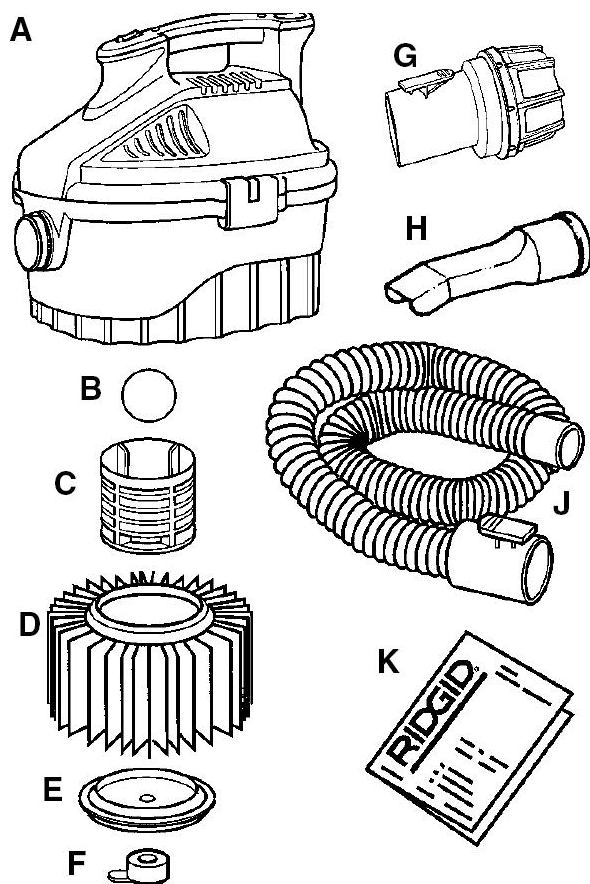

Conhecendo seu aspirador

1. Familiarize-se com os controles e recursos existentes em seu aspirador antes de iniciar a operação

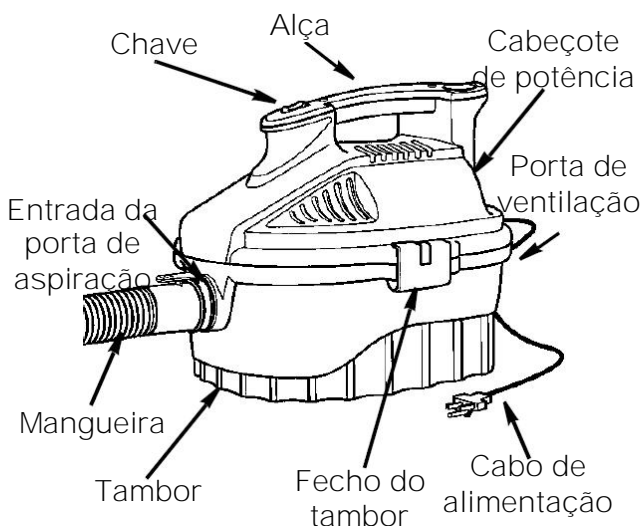

Substituição da bóia/carcaça

ADVERTÊNCIA: Para sua própria segurança, nunca conecte o plugue na tomada de energia elétrica sem que todas as etapas de montagem tenham sido concluídas e você tiver lido e compreendido todas as instruções de segurança e operação. Não opere o aspirador com nenhuma peça danificada ou ausente.

Se a bóia ou carcaça do filtro tiver que ser substituída, siga as instruções abaixo para montagem correta:

1. Aperte os fechos do tambor nos dois lados do cabeçote de potência. Lentamente, puxe os fechos do tambor para fora. Levante o cabeçote de potência do tambor. Coloque a montagem da tampa do aspirador de cabeça para baixo.
2. Retire a porca de filtro e o filtro.
3. Com uma chave de fenda comum, insira sua lâmina próxima de uma das abas entre a carcaça do filtro e o anel central da tampa. Retire a aba da fresta. Incline a carcaça e a suspenda da tampa.

ADVERTÊNCIA: Para sua própria segurança, nunca conecte o plugue na tomada de energia elétrica sem que todas as etapas de montagem tenham sido concluídas e você tiver lido e compreendido todas as instruções de segurança e operação. Não opere o aspirador com nenhuma peça danificada ou ausente.

4. Coloque a bóia no centro da tampa, cobrindo a fresta.
5. Alinhe as abas da carcaça do filtro com as frestas existentes no anel central da montagem da tampa. Empurre a carcaça do filtro, até ouvir o estalido das abas dentro das frestas, para um encaixe seguro.

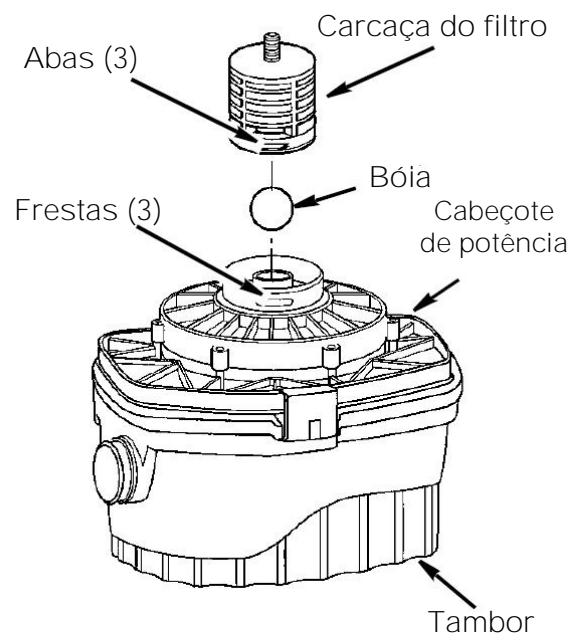
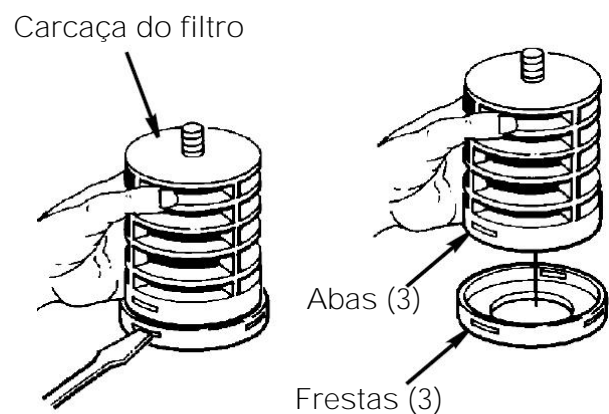
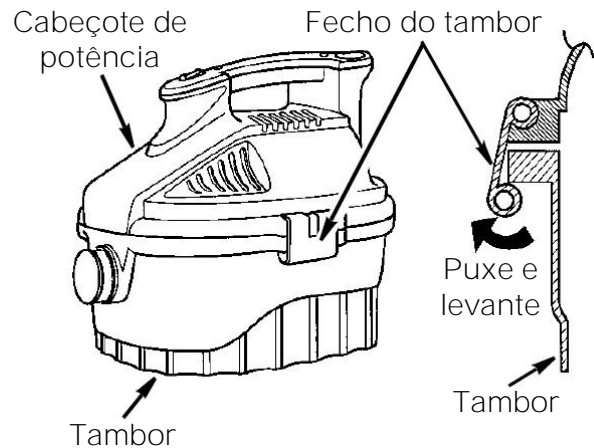

Montagem/substituição do filtro

1. Encaixe cuidadosamente o filtro sobre a carcaça do filtro, deslizando para baixo até que ele encoste na tampa.
2. Coloque o orifício na placa de filtro sobre o parafuso roscado da carcaça do filtro.
3. Empurre suavemente a placa de filtro para assentar o anel de borracha do filtro no interior do canal circular da placa de filtro.
4. Coloque a porca do filtro no parafuso roscado e aperte apenas com os dedos.

OBSERVAÇÃO: A alavanca da porca do filtro deve estar separada da placa como mostrado.

IMPORTANTE: Não aperte em demasia para evitar deformar ou quebrar a placa do filtro, carcaça do filtro ou filtro.

5. Para montar o cabeçote de potência ao tambor, posicione-o sobre o tambor com os fechos do tambor alinhadas ao recuo no tambor (o cabeçote de potência somente se encaixa ao tambor de uma forma).
6. Pressione o cabeçote de potência e escute o estalido dos fechos do tambor.
7. Seu aspirador agora está pronto para uso. Leia as instruções nas páginas a seguir para operar seu aspirador com segurança.

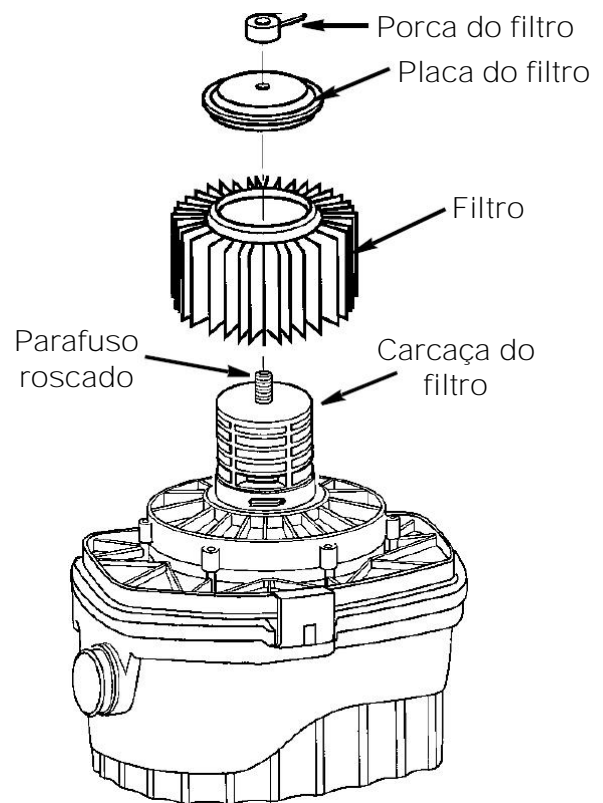

Armazenamento do cabo e mangueira

1. Seu Aspirador possui uma área apropriada para armazenar o cabo de energia elétrica e a mangueira.
2. Enrole o cabo de energia elétrica ao redor da alça no aspirador e prenda a ponta do plugue ao cabo.
3. Enrole a mangueira ao redor do aspirador como mostrado e coloque a extremidade giratória pequena no interior da maior.

CUIDADO: Um cabo parcialmente desenrolado pode atingir seus pés e causar tropeços. Para reduzir esse risco, sempre desenrole totalmente o cabo antes de conectá-lo.

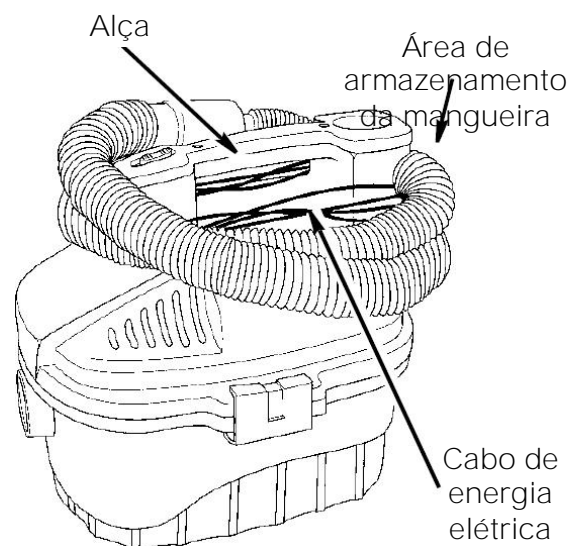

ADVERTÊNCIA

Para reduzir o risco de incêndio ou explosão, não opere este aspirador em áreas com gases ou vapores inflamáveis, tais como, fluido de acendimento, limpadores, tintas a base de óleo, gasolina, álcool ou poeira explosiva como pó de carvão, pó de magnésio, pó granular ou pólvora. Não aspire poeira explosiva, líquidos combustíveis ou inflamáveis nem cinzas quentes. Não utilize este aspirador como um pulverizador. Para reduzir o risco de danos à saúde por vapores ou poeiras, não aspire materiais tóxicos. Para reduzir o risco de descargas elétricas, não exponha este aspirador à chuva. Armazene o aspirador em locais internos. Desconecte o cabo de energia elétrica antes de trocar ou limpar o filtro ou esvaziar o tambor de poeira.

CUIDADO: Para reduzir o risco de ferimentos no ouvido, use protetores auriculares quando for utilizar o aspirador ou ventilador por um longo período ou quando utilizado em uma localidade barulhenta.

A operação de qualquer aparelho aspirador ou ventilador pode fazer com que objetos estranhos sejam soprados na direção dos olhos, podendo resultar em ferimentos graves. Sempre utilize os óculos de proteção de segurança compatíveis com a norma ANSI Z87.1 (ou no Canadá CSA Z94.3-99) mostrados na embalagem antes de iniciar a operação. Os óculos de segurança estão disponíveis em muitas lojas de varejo locais.

Para reduzir o risco de descargas elétricas, este utensílio possui um plugue polarizado (uma lâmina é maior que a outra). Esse plugue se encaixa em uma tomada polarizada apenas de uma forma. Se o plugue não se encaixar totalmente na tomada, inverta o plugue. Se ainda assim ele não se encaixar, entre em contato com um técnico eletricista qualificado para instalação de uma tomada apropriada. Não mude o plugue de forma alguma.

Depois que conectar o cabo de energia elétrica na tomada, ligue a unidade passando o interruptor da posição "O" para a posição "I". Os símbolos usados na cobertura do motor são os símbolos internacionais "On & Off". "O" é o símbolo para "DESLIGADO" e "I" é o símbolo para "LIGADO".

O = DESLIGADO I = LIGADO

OBSERVAÇÃO: Ao usar a unidade no modo aspiração, sempre insira o difusor de ar na porta de escape. Isso quebra o fluxo de ar direto e o dispersa.

Familiarize-se com os acessórios incluídos com o aspirador. Cada acessório pode ser utilizado de várias formas para aspirar e soprar fragmentos. A seguir está uma lista dos acessórios e seus usos.

Bocal para a limpeza de carro - Bocal de captação seco para uso no interior de veículos e para limpeza da maioria dos tapetes.

Mangueira - Fornece transferência da capacidade de aspiração ou ventilação para o local de trabalho. Fornece meios para fixação de bocais e varas de extensão.

Aspiração de materiais secos

1. O filtro sempre deve estar na posição correta para evitar vazamentos e possíveis danos ao aspirador.
2. Quando você for usar o aspirador para aspirar poeira muito fina, será necessário esvaziar o tambor e limpar o filtro com maior frequência para manter o desempenho do aspirador.

OBSERVAÇÃO: É necessário um filtro seco para aspirar material seco. Se você usar seu aspirador para aspirar material quando o filtro estiver úmido, o filtro irá se entupir rapidamente e será muito difícil limpar.

3. Se o seu filtro estiver úmido, mas você precisar utilizar o aspirador para aspirar material seco, você pode secar rapidamente o filtro operando o aspirador sem a mangueira fixada por aproximadamente 10 minutos. O ar limpo que passa através do aspirador irá ajudar a secar o filtro.

Aspiração de líquidos

1. Quando for aspirar pequenas quantidades de líquido o filtro pode ser deixado no lugar.
2. Ao aspirar grandes quantidades de líquido, recomendamos que o filtro seja removido. Se ele não for removido, ficará saturado, podendo aparecer vapor na saída.

CUIDADO: Não retire a carcaça do filtro ou bóia. Ela deve cortar o fluxo de ar quando o tambor estiver cheio de líquidos.

3. Quando o líquido no tambor alcançar um nível determinado, o mecanismo de bóia sobe automaticamente para cortar o fluxo de ar. Você saberá que a bóia subiu porque o fluxo de ar do aspirador cessa e o ruído do motor fica mais alto, devido ao aumento da velocidade do motor. Quando isso ocorrer, desligue o aspirador, desconecte o cabo de energia elétrica e esvazie o tambor.
4. Após usar o aspirador para aspirar líquidos, o filtro deve ser secado, para evitar possíveis descolorações e danos.

IMPORTANTE: Para evitar danos ao aspirador, não opere o motor com a bóia na posição levantada.

Esvaziamento do tambor de poeira

ADVERTÊNCIA: Para reduzir o risco de ferimentos causados por acionamento acidental, desconecte o cabo de energia elétrica antes de esvaziar o tambor.

1. Para retirar a tampa a fim de esvaziar o conteúdo do tambor de poeira, basta levantar os dois fechos laterais do tambor do aspirador e suspender o cabeçote de potência do tambor de poeira e colocar de lado.

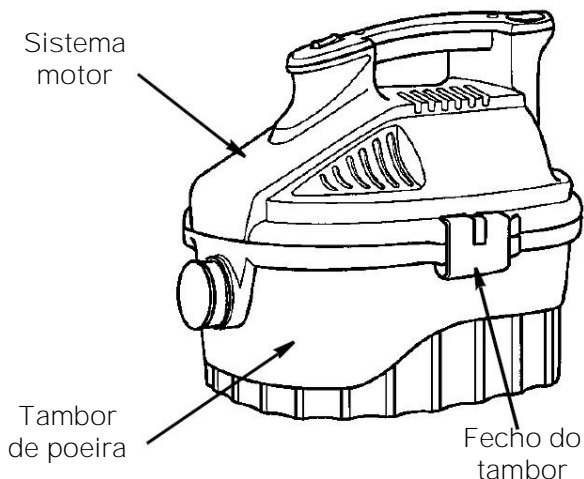

2. Ponha o cabeçote de potência virado para baixo em uma área limpa e seca enquanto esvazia o tambor ou troca o filtro.
3. Descarregue o conteúdo do tambor em um recipiente apropriado para o descarte de resíduos.

Abrigo do cabo

Assim que a aspiração estiver concluída, desconecte o cabo e enrole-o ao redor da alça no conjunto motor, como mostrado na página 8.

Recurso de insuflação

Seu aspirador de molhado/seco tem a capacidade de operar como um ventilador para trabalhos de quintal, limpeza de pátio e aplicações de oficina, soprando serragens e outros fragmentos.

ADVERTÊNCIA: Sempre utilize óculos de proteção de segurança compatíveis com a norma ANSI Z87.1 (ou no Canadá CSA Z94-3-99), antes de usar como um ventilador.

ADVERTÊNCIA: Use uma máscara de proteção contra poeira, caso a ventilação gerar poeira que possa ser inalada.

CUIDADO: Para reduzir o risco de ferimentos no ouvido, utilize protetores auriculares quando for utilizar o aspirador ou ventilador por um longo período, ou quando utilizado em uma localidade com excesso de barulho.

ADVERTÊNCIA: Para reduzir o risco de ferimentos nas pessoas que se encontrem próximas, conserve-as afastadas do fluxo de fragmentos.

Manutenção

Limpeza do filtro do aspirador

ADVERTÊNCIA: Para reduzir o risco de ferimentos causados por acionamento acidental, desconecte o cabo de energia elétrica antes substituir ou limpar o filtro ou a almofada.

Certifique-se de secar o filtro antes armazenar ou aspirar fragmentos secos. **IMPORTANTE:** Após a limpeza, verifique o filtro quanto à existência de rasgos ou pequenos orifícios. Não use um filtro que esteja rasgado ou com buracos. Mesmo um pequeno orifício pode fazer muita poeira sair de seu aspirador. Substitua-o imediatamente.

OBSERVAÇÃO: O filtro é feito de papel de alta qualidade projetado para bloquear partículas de poeira extremamente pequenas. O filtro pode ser usado para aspiração seca ou úmida. Manipule o filtro com cuidado quando for removê-lo para limpar ou na instalação. Podem surgir vincos nas dobras do filtro na colocação, mas isto não irá afetar seu desempenho.

Remoção

Para retirar o filtro para limpeza ou substituição, solte a porca de filtro da carcaça do filtro, retire a placa de filtro suspendendo.

IMPORTANTE: Para evitar danificar a roda e o motor do ventilador, sempre reinstale o filtro antes de usar o aspirador para aspirar material seco.

CUIDADO: Não retire a carcaça do filtro ou bóia. Ela deve cortar o fluxo de ar quando o tambor estiver cheio de líquidos.

Filtro seco

1. A limpeza leve de alguns fragmentos secos do filtro pode ser realizada sem retirar o filtro do aspirador. Basta bater sua mão no topo da alça enquanto o aspirador estiver desligado.

2. Limpe o filtro em uma área aberta. A limpeza DEVE ser feita ao ar livre e não em ambientes de estar.
3. Retire o filtro do aspirador. Bata suavemente o filtro contra a parede interna de seu tambor de poeira para soltar os fragmentos.
4. Para limpeza completa do filtro seco com poeira fina (sem fragmentos), pode-se utilizar água, como descrito na seção "Filtro úmido".

Filtro Úmido

Retire o filtro do aspirador, passe água por meio do filtro usando uma mangueira ou torneira. Tome cuidado para que a pressão da água da mangueira não danifique o filtro. **Lembre-se:** Para secar um filtro rapidamente, reinstale-o no aspirador e deixe a unidade funcionar por 10 minutos. O ar limpo que passa através do filtro irá secá-lo.

Instalação

Consulte a seção "Montagem do filtro". Deixe o filtro secar antes de reinstalar e guardar o aspirador.

Aspirador de molhado/seco

Para manter seu aspirador de molhado/seco no melhor estado possível, limpe a parte externa com um pano umedecido em água morna e sabão suave. Para limpar o tambor:

1. Descarregue os fragmentos.
2. Lave bem o tambor.
3. Limpe com um pano seco.

ADVERTÊNCIA: Para garantir a SEGURANÇA e a CONFIABILIDADE do produto, reparos e regulagens devem ser realizados por centros de assistência técnica autorizados, sempre utilizando peças de reposição da RIDGID.

Peças de reparo

Aspirador molhado/seco de 4 Galões RIDGID

Número do modelo WD4050

Peças RIDGID estão disponíveis on-line no site www.ridgid.com.br

Sempre solicite pelo número da peça - Não pelo número de código

ADVERTÊNCIA

MANUTENÇÃO E REPARO DE ASPIRADORES DE MOLHADO/SECO DUPLAMENTE ISOLADOS

Em um aspirador de molhado/seco duplamente isolado, são fornecidos dois sistemas de isolamento no lugar de aterramento. Nenhum meio de aterramento é fornecido em um utensílio duplamente isolado, nem deve ser adicionado um meio de aterramento. A manutenção e reparo de um aspirador de molhado/seco duplamente isolado requer atenção extrema e conhecimento do sistema e somente deve ser realizada por pessoal técnico qualificado. As peças de reposição de um aspirador de molhado/seco duplamente isolado devem ser idênticas às peças retiradas. Seu aspirador de molhado/seco duplamente isolado está marcado com as palavras "DOUBLE INSULATED" e com o símbolo  no utensílio.

Nº do código	Nº da peça	Descrição
1	817254	Bóia
2	818977	Carcaça do filtro
3	20163	† Filtro
4	73317	Placa de filtro
5	73316	Porca do filtro

Nº do código	Nº da peça	Descrição
6	29843	† Mangueira Asm
7	72927	† Difusor Asm
8	29848	† Bocal para a limpeza de carro
9	SP6518	Manual do proprietário

† favor entrar em contato com um Centro de Serviço RIDGID para adquirir estes acessórios.

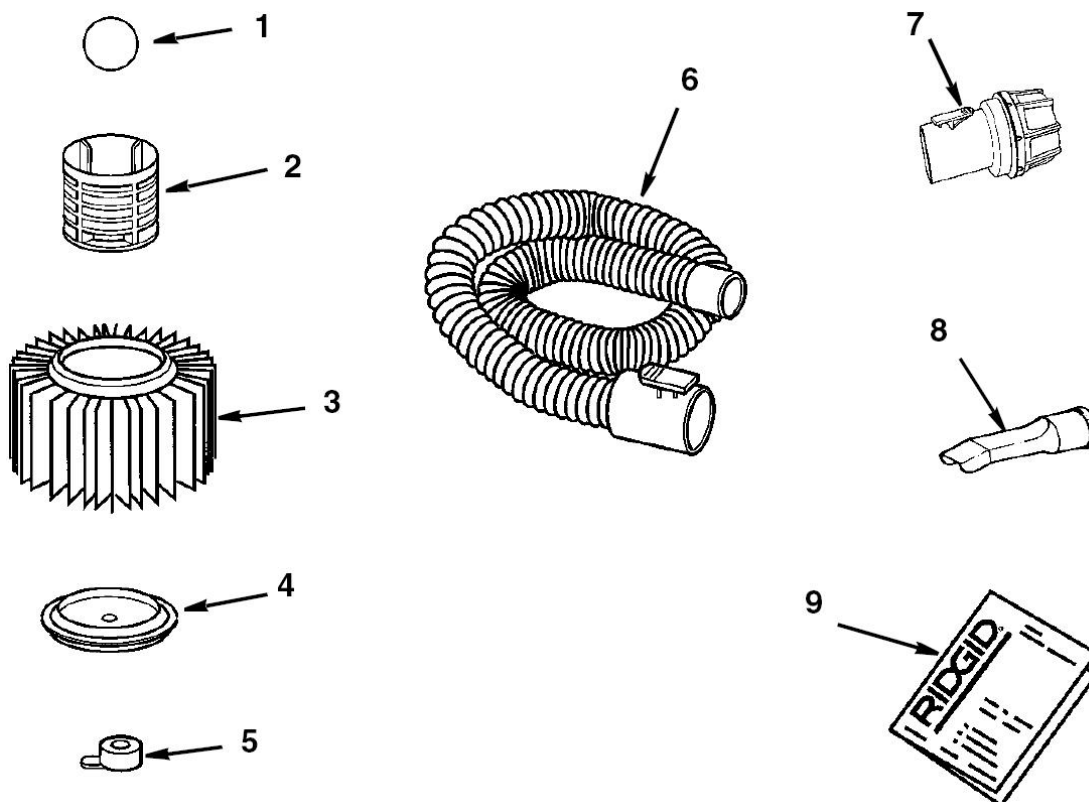



O que é coberto

As ferramentas RIDGID® estão garantidas contra defeitos de fabricação e materiais.

Duração da cobertura

Esta garantia é permanente para a ferramenta RIDGID®. A cobertura da garantia termina quando o produto se torna inútil por razões que não defeitos de fabricação ou material.

Como posso obter o serviço

Para obter o benefício desta garantia, entregue, via transporte pago antecipadamente, o produto completo para a RIDGE TOOL COMPANY, Elyria, Ohio ou para qualquer CENTRO DE SERVIÇO TÉCNICO INDEPENDENTE RIDGID® autorizado. Chaves de tubo e outras ferramentas manuais devem ser devolvidas para o local de aquisição.

O que faremos para sanar os problemas

Os produtos garantidos serão reparados ou substituídos, a critério da RIDGE TOOL e retornados sem encargos; ou, se após três tentativas de reparo ou substituição durante o período de garantia o produto ainda estiver defeituoso, você pode escolher receber um reembolso completo de seu valor de aquisição.

O que não é coberto

Falhas devido ao uso indevido, abuso ou desgaste normal não são cobertas por esta garantia. A RIDGE TOOL não se responsabiliza por quaisquer danos acidentais ou conseqüentes.

Como a legislação local afeta a garantia

Alguns estados não permitem a exclusão ou limitação de danos acidentais ou conseqüentes. Dessa forma, a limitação ou exclusão acima pode não se aplicar a você. Esta garantia lhe fornece direitos específicos e você também pode ter outros direitos, que podem variar de acordo com o estado, região ou país.

Não se aplica nenhuma outra garantia expressa

Esta GARANTIA VITALÍCIA COMPLETA é a única e exclusiva garantia para os produtos RIDGID®. Nenhum funcionário, agente, revendedor ou outra pessoa estão autorizados a alterar esta garantia ou fazer qualquer outra garantia em nome da RIDGE TOOL COMPANY.

Nº de catálogo WD04050 Nº do modelo WD040500

Número de série _____

Os números de modelo e série podem ser encontrados atrás do cabeçote de potência. Você deve registrar ambos os números em um lugar seguro, para uso futuro.

PERGUNTAS OU COMENTÁRIOS?
DISQUE O NÚMERO 55-11-46893113
www.ridgid.com.br

Tenha seu número de modelo e número de série à mão quando ligar.